



MINISTERIO
DE ECONOMÍA, INDUSTRIA
Y COMPETITIVIDAD

DIRECCIÓN GENERAL DE INDUSTRIA Y
DE LA PEQUEÑA Y MEDIANA EMPRESA
SUBDIRECCIÓN GENERAL DE
CALIDAD Y SEGURIDAD INDUSTRIAL



S1-E9-02.16672

Página / Page 1/3

COMUNICACIÓN / *COMMUNICATION*:

Concerniente a ⁽¹⁾: ~~LA CONCESIÓN DE HOMOLOGACIÓN~~
~~LA EXTENSIÓN DE HOMOLOGACIÓN~~
~~LA DENEGACIÓN DE HOMOLOGACIÓN~~
~~LA RETIRADA DE HOMOLOGACIÓN~~
~~EL CESE DEFINITIVO DE PRODUCCIÓN~~

Concerning ⁽¹⁾: *APPROVAL GRANTED*
APPROVAL EXTENDED
APPROVAL REFUSED
APPROVAL WITHDRAWN
PRODUCTION DEFINITELY DISCONTINUED

de un tipo de dispositivo en aplicación del Reglamento N° 7.
of a type of device pursuant to Regulation No. 7.

N° de homologación / *Approval No.*: S1-E9-02.16672

Extensión N° / *Extension No.*: ---

1. Marca de fábrica o comercial del dispositivo / *Trade name or mark of the device*: HORPOL
2. Designación del tipo de dispositivo dado por el fabricante / *Manufacturer's name for the type of device*: HOR 87
3. Nombre y dirección del fabricante / *Manufacturer's name and address*:
HORPOL J.I.A.T. HORECZY SPÓLKA JAWNA
LIPNIKI, UL. LIPOWA 3,
86-005 BIALE BLOTA
BIALE BLOTA (POLONIA)
4. En su caso, nombre y dirección del representante del fabricante / *If applicable, name and address of manufacturer's representative*: ---
5. Dispositivo presentado a homologación el / *Submitted for approval on*: 24/10/2017
6. Servicio técnico encargado de los ensayos de homologación / *Technical service responsible for conducting approval test*: IDIADA
7. Fecha del informe emitido por dicho servicio / *Date of report issued by that service*: 26/10/2017
8. Número del informe emitido por dicho servicio / *Number of report issued by that service*: PC17100446

⁽¹⁾ Táchese lo que no proceda / *Strike out what does not apply*



S1-E9-02.16672

Página / Page 2/3

9. Breve descripción / *Concise description:*

9.1. - Por categoría de luz / *By category of lamp:*

- Para la instalación en el exterior ~~o en el interior o ambos~~ ⁽¹⁾ / *For mounting either outside or inside or both* ⁽¹⁾
- Color de la luz emitida: rojo / ~~blanca~~ ⁽¹⁾ / *Colour of the light emitted: red / white* ⁽¹⁾
- Número, categoría(s) y tipo de la(s) fuente(s) luminosa(s) / *Number, category and kind of light source(s):* 28xLEDs
- Voltaje y potencia / *Voltage and wattage:* 12/24V 2/4W
- Código de identificación específico del módulo de fuente de luz / *Light source module specific identification code:* ---
- Solamente para instalación limitada en altura igual o inferior a 750 mm por encima del suelo / *Only for limited mounting height of equal to or less than 750 mm above the ground:* ~~si/yes~~ - no / no ⁽¹⁾
- Condiciones geométricas de instalación y variaciones relacionadas, en su caso / *Geometrical conditions of installation and relating variations, if any:* ---
- Aplicación de una guía de control electrónica/control de intensidad variable de la fuente luminosa / *Application of an electronic light source control gear/variable intensity control:* ---
 - a) formando parte de la luz / *being part of the lamp:* ~~si/yes~~ - no / no ⁽¹⁾
 - b) no formando parte de la luz / *being not part of the lamp:* ~~si/yes~~ - no / no ⁽¹⁾
- Tensión(es) de entrada suministrada(s) por la guía de control electrónica/control de intensidad variable de la(s) fuente(s) luminosa(s) / *Input voltage(s) supplied by an electronic light source control gear/variable intensity control:* ---
- Fabricante de la guía de control electrónica/control de intensidad variable de la(s) fuente(s) luminosa(s) y número de identificación (cuando la guía de control de la fuente luminosa forma parte de la luz pero no está incluida en el cuerpo de la luz) / *Electronic light source control gear/variable intensity control manufacturer and identification number (when the light source control gear is part of the lamp but is not included into the lamp body):* ---
- Intensidad luminosa variable / *Variable luminous intensity:* ~~si/yes~~ - no / no ⁽¹⁾
- La luz de posición delantera / luz de posición trasera / luz de pare / luz de gálibo ⁽¹⁾ es sólo para uso en un vehículo equipado con un testigo que indique el fallo / *The front position lamp / rear position lamp / stop lamp / end-outline marker lamp* ⁽¹⁾ is only for use on a vehicle fitted with a tell-tale indicating failure: ~~si/yes~~ - no / no ⁽¹⁾

⁽¹⁾ Táchese lo que no proceda / *Strike out what does not apply*



S1-E9-02.16672

Página / Page 3/3

9.2. - Función(es) producida por una lámpara interdependiente que forma parte de un sistema de lámparas interdependientes / *Function(s) produced by an interdependent lamp forming part of an interdependent lamp system:*

Luz de posición delantera / <i>Front position lamp:</i>	si / yes - no / no ⁽¹⁾
R1 Luz de posición trasera / <i>R1 Rear position lamp:</i>	si / yes - no / no ⁽¹⁾
R2 Luz de posición trasera / <i>R2 Rear position lamp:</i>	si / yes - no / no ⁽¹⁾
S1 Luz de pare / <i>S1 Stop lamp:</i>	si / yes - no / no ⁽¹⁾
S2 Luz de pare / <i>S2 Stop lamp:</i>	si / yes - no / no ⁽¹⁾
S3 Luz de pare / <i>S3 Stop lamp:</i>	si / yes - no / no ⁽¹⁾
S4 Luz de pare / <i>S4 Stop lamp:</i>	si / yes - no / no ⁽¹⁾
Luz de gálibo / <i>End-outline marker lamp:</i>	si / yes - no / no ⁽¹⁾

10. Posición de la marca de homologación / *Position of the approval mark:* Ver documentación suministrada por el fabricante / *See documentation supplied by the manufacturer.*

11. Motivos de la extensión (en su caso) / *Reason(s) of extension (if applicable):* ---

12. Se concede/~~deniega~~/~~extiende~~/~~retira~~ la homologación ⁽¹⁾ / *Approval granted/~~refused~~/~~extended~~/~~withdrawn~~* ⁽¹⁾

13. Lugar / *Place:* Madrid

14. Fecha / *Date:* Ver firma electrónica / *See electronic signature*

15. Firma / *Signature:*

EL SUBDIRECTOR GENERAL DE CALIDAD Y SEGURIDAD INDUSTRIAL
Resolución P.D. del DIRECTOR GENERAL DE INDUSTRIA Y DE LA PYME de 25-10-2012

16. Se adjunta la lista de apartados que constituyen el expediente de homologación depositado en el servicio administrativo que ha concedido la homologación y que pueden ser obtenidos a petición. / *The list of documents deposited with the Administrative Service which has granted approval is annexed to this communication and may be obtained on request.*

- Informe del ensayo / *Test report*
- Documentación suministrada por el fabricante / *Documentation supplied by the manufacturer*

17. Número de Control / *Control Number:* 16953

⁽¹⁾ Táchese lo que no proceda / *Strike out what does not apply*



MINISTERIO
DE ECONOMÍA, INDUSTRIA
Y COMPETITIVIDAD

DIRECCIÓN GENERAL DE INDUSTRIA Y
DE LA PEQUEÑA Y MEDIANA EMPRESA
SUBDIRECCIÓN GENERAL DE
CALIDAD Y SEGURIDAD INDUSTRIAL



2a-E9-01.16672

Página / Page 1/3

COMUNICACIÓN / *COMMUNICATION*:

Concerniente a ⁽¹⁾: ~~LA CONCESIÓN DE HOMOLOGACIÓN~~
~~LA EXTENSIÓN DE HOMOLOGACIÓN~~
~~LA DENEGACIÓN DE HOMOLOGACIÓN~~
~~LA RETIRADA DE HOMOLOGACIÓN~~
~~EL CESE DEFINITIVO DE PRODUCCIÓN~~

Concerning ⁽¹⁾: *APPROVAL GRANTED*
APPROVAL EXTENDED
APPROVAL REFUSED
APPROVAL WITHDRAWN
PRODUCTION DEFINITELY DISCONTINUED

de un tipo de indicador de dirección en aplicación del Reglamento N° 6.
of a type of direction indicator pursuant to Regulation No. 6.

N° de homologación / *Approval No.*: 2a-E9-01.16672

Extensión N° / *Extension No.*: ---

1. Marca de fábrica o comercial del dispositivo / *Trade name or mark of the device*: HORPOL
2. Designación del tipo de dispositivo dado por el fabricante / *Manufacturer's name for the type of device*: HOR 87
3. Nombre y dirección del fabricante / *Manufacturer's name and address*:
HORPOL J.I.A.T. HORECZY SPÓLKA JAWNA
LIPNIKI, UL. LIPOWA 3,
86-005 BIALE BLOTA
BIALE BLOTA (POLONIA)
4. En su caso, nombre y dirección del representante del fabricante / *If applicable, name and address of manufacturer's representative*: ---
5. Dispositivo presentado a homologación el / *Submitted for approval on*: 24/10/2017
6. Servicio técnico encargado de los ensayos de homologación / *Technical service responsible for conducting approval test*: IDIADA
7. Fecha del informe emitido por dicho servicio / *Date of report issued by that service*: 26/10/2017
8. Número del informe emitido por dicho servicio / *Number of report issued by that service*: PC17100447

⁽¹⁾ Táchese lo que no proceda / *Strike out what does not apply*



9. Breve descripción / *Concise description:*

- Categoría / *Category:* ~~1, 1a, 1b~~, 2a, 2b, 5, 6⁽⁴⁾
- Número y categoría(s) de la(s) fuente(s) luminosa(s) / *Number and category(ies) of light source(s):* 14xLEDs
- Función(es) producida(s) por una lámpara interdependiente que forma parte de un sistema de lámparas interdependientes / *Function(s) produced by an interdependent lamp forming part of an interdependent lamps system:* ---
- Voltaje y potencia / *Voltage and wattage:* 12/24V 4.2/8.6W
- Código de identificación específico del módulo de fuente de luz / *Light source module specific identification code:* ---
- Solamente para instalación limitada en altura igual o inferior a 750 mm por encima del suelo / *Only for limited mounting height of equal to or less than 750 mm above the ground:* ~~si~~ / ~~yes~~ - no / no ⁽¹⁾
- Condiciones geométricas de instalación y variaciones relacionadas, en su caso / *Geometrical conditions of installation and relating variations, if any:* ---
- Aplicación de una guía de control electrónica/control de intensidad variable de la fuente luminosa / *Application of an electronic light source control gear/variable intensity control:* ---
 - a) formando parte de la luz / *being part of the lamp:* ~~si~~ / ~~yes~~ - ~~no~~ / ~~no~~ ⁽¹⁾
 - b) no formando parte de la luz / *being not part of the lamp:* ~~si~~ / ~~yes~~ - ~~no~~ / ~~no~~ ⁽¹⁾
- Tensión(es) de entrada suministrada(s) por la guía de control electrónica/control de intensidad variable de la(s) fuente(s) luminosa(s) / *Input voltage(s) supplied by an electronic light source control gear/variable intensity control:* ---
- Fabricante de la guía de control electrónica/control de intensidad variable de la(s) fuente(s) luminosa(s) y número de identificación (cuando la guía de control de la fuente luminosa forma parte de la luz pero no está incluida en el cuerpo de la luz) / *Electronic light source control gear/variable intensity control manufacturer and identification number (when the light source control gear is part of the lamp but is not included into the lamp body):* ---
- Intensidad luminosa variable / *Variable luminous intensity:* ~~si~~ / ~~yes~~ - no / no ⁽¹⁾
- Activación secuencial de las fuentes luminosas (ver parágrafo 5.6. de la Regulación) / *Sequential activation of light sources (see paragraph 5.6. of this Regulation):* si / yes - ~~no~~ / ~~no~~ ⁽⁴⁾

⁽¹⁾ Táchese lo que no proceda / *Strike out what does not apply*



MINISTERIO
DE ECONOMÍA, INDUSTRIA
Y COMPETITIVIDAD

DIRECCIÓN GENERAL DE INDUSTRIA Y
DE LA PEQUEÑA Y MEDIANA EMPRESA

SUBDIRECCIÓN GENERAL DE
CALIDAD Y SEGURIDAD INDUSTRIAL



2a-E9-01.16672

Página / Page 3/3

10. Posición de la marca de homologación / *Position of the approval mark*: Ver documentación suministrada por el fabricante / *See documentation supplied by the manufacturer*.
11. Motivos de la extensión (en su caso) / *Reason(s) of extension (if applicable)*: ---
12. Se concede/~~deniega~~/~~extiende~~/~~retira~~ la homologación ⁽¹⁾ / *Approval granted/~~refused~~/~~extended~~/~~withdrawn~~* ⁽¹⁾
13. Lugar / *Place*: Madrid
14. Fecha / *Date*: Ver firma electrónica / *See electronic signature*
15. Firma / *Signature*:

EL SUBDIRECTOR GENERAL DE CALIDAD Y SEGURIDAD INDUSTRIAL
Resolución P.D. del DIRECTOR GENERAL DE INDUSTRIA Y DE LA PYME de 25-10-2012

16. Se adjunta la lista de apartados que constituyen el expediente de homologación depositado en el servicio administrativo que ha concedido la homologación y que pueden ser obtenidos a petición. / *The list of documents deposited with the Administrative Service which has granted approval is annexed to this communication and may be obtained on request*.
 - Informe del ensayo / *Test report*
 - Documentación suministrada por el fabricante / *Documentation supplied by the manufacturer*

⁽¹⁾ Táchese lo que no proceda / *Strike out what does not apply*



MINISTERIO
DE ECONOMÍA, INDUSTRIA
Y COMPETITIVIDAD

DIRECCIÓN GENERAL DE INDUSTRIA Y
DE LA PEQUEÑA Y MEDIANA EMPRESA
SUBDIRECCIÓN GENERAL DE
CALIDAD Y SEGURIDAD INDUSTRIAL



AR-E9-00.16672

Página / Page 1/3

COMUNICACIÓN / *COMMUNICATION*:

Concerniente a ⁽¹⁾: LA CONCESIÓN DE HOMOLOGACIÓN
LA EXTENSIÓN DE HOMOLOGACIÓN
LA DENEGACIÓN DE HOMOLOGACIÓN
LA RETIRADA DE HOMOLOGACIÓN
EL CESE DEFINITIVO DE PRODUCCIÓN
CONCERNING ⁽¹⁾: APPROVAL GRANTED
APPROVAL EXTENDED
APPROVAL REFUSED
APPROVAL WITHDRAWN
PRODUCTION DEFINITELY DISCONTINUED

de un tipo de luz de marcha atrás en aplicación del Reglamento N°23.
of a type of reversing lamp pursuant to Regulation No.23.

N° de homologación / *Approval No.*: AR-E9-00.16672

Extensión N° / *Extension No.*: ---

de un tipo de luz de maniobra en aplicación del Reglamento N°23.
of a type of manoeuvring lamp pursuant to Regulation No.23.

N° de homologación / *Approval No.*: AR-E9-00.16672

Extensión N° / *Extension No.*: ---

1. Marca de fábrica o comercial del dispositivo / *Trade name or mark of the device*: HORPOL
2. Designación del tipo de dispositivo dado por el fabricante / *Manufacturer's name for the type of device*: HOR 87
3. Nombre y dirección del fabricante / *Manufacturer's name and address*:
HORPOL J.I.A.T. HORECZY SPÓLKA JAWNA
LIPNIKI, UL. LIPOWA 3,
86-005 BIALE BLOTA
BIALE BLOTA (POLONIA)
4. En su caso, nombre y dirección del representante del fabricante / *If applicable, name and address of manufacturer's representative*: ---
5. Dispositivo presentado a homologación el / *Submitted for approval on*: 24/10/2017
6. Servicio técnico encargado de los ensayos de homologación / *Technical service responsible for conducting approval test*: IDIADA
7. Fecha del informe emitido por dicho servicio / *Date of report issued by that service*: 26/10/2017
8. Número del informe emitido por dicho servicio / *Number of report issued by that service*: PC17100449

⁽¹⁾ Táchese lo que no proceda / *Strike out what does not apply*

FIRMADO por : JOSE MANUEL PRIETO BARRIO, SUBDIRECTOR / SUBDIRECTORA GENERAL de S.G. DE CALIDAD Y SEGURIDAD INDUSTRIAL. A fecha : 07/11/2017 17:13:39
Este documento es accesible desde www.minetad.gob.es/arce, con Código de Consulta y Verificación 4698324-10344361YBIMET3PPV3EG, y está almacenado en el Archivo de Constancias Electrónicas (ARCE) del Ministerio de Energía, Turismo y Agenda Digital y de la Secretaría General de Industria y PYME.
El documento consta de un total de 3 folios. Folio 1 de 3.



AR-E9-00.16672

Página / Page 2/3

9. Breve descripción / *Concise description:*

- Número, categoría(s) y tipo de la(s) fuente(s) luminosa(s) / *Number, category and kind of light source(s):*
4xLEDs
- Voltaje y potencia / *Voltage and wattage:* 12/24V 1.5/3.2W
- Aplicación de una guía de control electrónica / *Application of an electronic light source control gear:* ---
 - a) formando parte de la luz / *being part of the lamp:* ~~si/yes~~ - ~~no/no~~ ⁽¹⁾
 - b) no formando parte de la luz / *being not part of the lamp:* ~~si/yes~~ - ~~no/no~~ ⁽¹⁾
- Tensión(es) de entrada suministrada(s) por la guía de control electrónica de la(s) fuente(s) luminosa(s) / *Input voltage(s) supplied by an electronic light source control gear:* ---
- Fabricante de la guía de control electrónica de la(s) fuente(s) luminosa(s) y número de identificación (cuando la guía de control de la fuente luminosa forma parte de la luz pero no está incluida en el cuerpo de la luz) / *Electronic light source control gear manufacturer and identification number (when the light source control gear is part of the lamp but is not included into the lamp body):* ---
- Módulo de fuente de luz / *Light source module:* ~~si/yes~~ - no / no ⁽¹⁾
- Código de identificación específico del módulo de fuente de luz / *Light source module specific identification code:* ---
- Condiciones geométricas de instalación y variaciones relacionadas, en su caso / *Geometrical conditions of installation and relating variations, if any:* ---
- Para un tipo de luz de maniobra en aplicación del Reglamento N°23 párrafo 6.2.2. / *For a type of manoeuvring lamp pursuant to Regulation No. 23 paragraph 6.2.2.:*
Altura máxima de montaje / *Maximum mounting:* ---
- La luz es sólo para uso en un vehículo equipado con un testigo que indique el fallo / *The lamp is only for use on a vehicle fitted with a tell-tale indicating failure:* ~~si/yes~~ - no / no ⁽¹⁾

⁽¹⁾ Táchese lo que no proceda / *Strike out what does not apply*



MINISTERIO
DE ECONOMÍA, INDUSTRIA
Y COMPETITIVIDAD

DIRECCIÓN GENERAL DE INDUSTRIA Y
DE LA PEQUEÑA Y MEDIANA EMPRESA

SUBDIRECCIÓN GENERAL DE
CALIDAD Y SEGURIDAD INDUSTRIAL



AR-E9-00.16672

Página / Page 3/3

10. Posición de la marca de homologación / *Position of the approval mark*: Ver documentación suministrada por el fabricante / *See documentation supplied by the manufacturer*.
11. En el caso de una luz de marcha atrás, este dispositivo sólo puede instalarse en un vehículo, por pares: si / ~~no~~ ⁽¹⁾ / *In the case of a reversing lamp, this device shall be installed on a vehicles only as part of a pair of devices: yes / ~~no~~ ⁽¹⁾*
12. Motivos de la extensión (en su caso) / *Reason(s) of extension (if applicable)*: ---
13. Se concede/~~deniega~~/~~extiende~~/~~retira~~ la homologación ⁽¹⁾ / *Approval granted/~~refused~~/~~extended~~/~~withdrawn~~ ⁽¹⁾*
14. Lugar / *Place*: Madrid
15. Fecha / *Date*: Ver firma electrónica / *See electronic signature*
16. Firma / *Signature*:

EL SUBDIRECTOR GENERAL DE CALIDAD Y SEGURIDAD INDUSTRIAL
Resolución P.D. del DIRECTOR GENERAL DE INDUSTRIA Y DE LA PYME de 25-10-2012
17. Se adjunta la lista de apartados que constituyen el expediente de homologación depositado en el servicio administrativo que ha concedido la homologación y que pueden ser obtenidos a petición. / *The list of documents deposited with the Administrative Service which has granted approval is annexed to this communication and may be obtained on request*.
 - Informe del ensayo / *Test report*
 - Documentación suministrada por el fabricante / *Documentation supplied by the manufacturer*

⁽¹⁾ Táchese lo que no proceda / *Strike out what does not apply*



MINISTERIO
DE ECONOMÍA, INDUSTRIA
Y COMPETITIVIDAD

DIRECCIÓN GENERAL DE INDUSTRIA Y
DE LA PEQUEÑA Y MEDIANA EMPRESA
SUBDIRECCIÓN GENERAL DE
CALIDAD Y SEGURIDAD INDUSTRIAL



F1-E9-00.16672

Página / Page 1/3

COMUNICACIÓN / *COMMUNICATION*:

Concerniente a ⁽¹⁾: LA CONCESIÓN DE HOMOLOGACIÓN
LA EXTENSIÓN DE HOMOLOGACIÓN
LA DENEGACIÓN DE HOMOLOGACIÓN
LA RETIRADA DE HOMOLOGACIÓN
EL CESE DEFINITIVO DE PRODUCCIÓN

Concerning ⁽¹⁾: *APPROVAL GRANTED*
APPROVAL EXTENDED
APPROVAL REFUSED
APPROVAL WITHDRAWN
PRODUCTION DEFINITELY DISCONTINUED

de un tipo de luz antiniebla trasera para vehículos a motor y sus remolques en aplicación del Reglamento N° 38.
of a type of rear fog lamps for power-driven vehicles and their trailers pursuant to Regulation No.38.

N° de homologación / *Approval No.*: F1-E9-00.16672

Extensión N° / *Extension No.*: ---

1. Marca de fábrica o comercial del dispositivo / *Trade name or mark of the device*: HORPOL
2. Designación del tipo de dispositivo dado por el fabricante / *Manufacturer's name for the type of device*: HOR 87
3. Nombre y dirección del fabricante / *Manufacturer's name and address*:
HORPOL J.I.A.T. HORECZY SPÓLKA JAWNA
LIPNIKI, UL. LIPOWA 3,
86-005 BIALE BLOTA
BIALE BLOTA (POLONIA)
4. En su caso, nombre y dirección del representante del fabricante / *If applicable, name and address of manufacturer's representative*: ---
5. Dispositivo presentado a homologación el / *Submitted for approval on*: 24/10/2017
6. Servicio técnico encargado de los ensayos de homologación / *Technical service responsible for conducting approval test*: IDIADA
7. Fecha del informe emitido por dicho servicio / *Date of report issued by that service*: 26/10/2017
8. Número del informe emitido por dicho servicio / *Number of report issued by that service*: PC17100448

⁽¹⁾ Táchese lo que no proceda / *Strike out what does not apply*

FIRMADO por : JOSE MANUEL PRIETO BARRIO, SUBDIRECTOR / SUBDIRECTORA GENERAL de S.G. DE CALIDAD Y SEGURIDAD INDUSTRIAL. A fecha : 07/11/2017 17:13:40
Este documento es accesible desde www.minetad.gob.es/arce, con Código de Consulta y Verificación 4698323-67158298V4QRPOYNBDD, y está almacenado en el Archivo de Constancias Electrónicas (ARCE) del Ministerio de Energía, Turismo y Agenda Digital y de la Secretaría General de Industria y PYME.
El documento consta de un total de 3 folios. Folio 1 de 3.



F1-E9-00.16672

Página / Page 2/3

9. Breve descripción / *Concise description:*

- Número, categoría(s) y tipo de la(s) fuente(s) luminosa(s) / *Number, category and kind of light source(s):* 5xLEDs
- Voltaje y potencia / *Voltage and wattage:* 12/24V 2.6/3.1W
- Código de identificación específico del módulo de fuente de luz / *Light source module specific identification code:* ---
- Condiciones geométricas de instalación y variaciones relacionadas, en su caso / *Geometrical conditions of installation and relating variations, if any:* ---
- Aplicación de una guía de control electrónica/control de intensidad variable de la fuente luminosa / *Application of an electronic light source control gear/variable intensity control:* ---
 - a) formando parte de la luz / *being part of the lamp:* ~~si/yes~~ ~~no/no~~ ⁽¹⁾
 - b) no formando parte de la luz / *being not part of the lamp:* ~~si/yes~~ ~~no/no~~ ⁽¹⁾
- Tensión(es) de entrada suministrada(s) por la guía de control electrónica/control de intensidad variable de la(s) fuente(s) luminosa(s) / *Input voltage(s) supplied by an electronic light source control gear/variable intensity control:* ---
- Fabricante de la guía de control electrónica/control de intensidad variable de la(s) fuente(s) luminosa(s) y número de identificación (cuando la guía de control de la fuente luminosa forma parte de la luz pero no está incluida en el cuerpo de la luz) / *Electronic light source control gear/variable intensity control manufacturer and identification number (when the light source control gear is part of the lamp but is not included into the lamp body):* ---
- Intensidad luminosa variable / *Variable luminous intensity:* ~~si/yes~~ - no / no ⁽¹⁾
- La luz es sólo para uso en un vehículo equipado con un testigo que indique el fallo / *The lamp is only for use on a vehicle fitted with a tell-tale indicating failure:* ~~si/yes~~ - no / no ⁽¹⁾

⁽¹⁾ Táchese lo que no proceda / *Strike out what does not apply*



MINISTERIO
DE ECONOMÍA, INDUSTRIA
Y COMPETITIVIDAD

DIRECCIÓN GENERAL DE INDUSTRIA Y
DE LA PEQUEÑA Y MEDIANA EMPRESA

SUBDIRECCIÓN GENERAL DE
CALIDAD Y SEGURIDAD INDUSTRIAL



F1-E9-00.16672

Página / Page 3/3

10. Posición de la marca de homologación / *Position of the approval mark*: Ver documentación suministrada por el fabricante / *See documentation supplied by the manufacturer*.
11. Motivos de la extensión (en su caso) / *Reason(s) of extension (if applicable)*: ---
12. Se concede/~~deniega~~/~~extiende~~/~~retira~~ la homologación ⁽¹⁾ / *Approval granted/~~refused~~/~~extended~~/~~withdrawn~~* ⁽¹⁾
13. Lugar / *Place*: Madrid
14. Fecha / *Date*: Ver firma electrónica / *See electronic signature*
15. Firma / *Signature*:

EL SUBDIRECTOR GENERAL DE CALIDAD Y SEGURIDAD INDUSTRIAL
Resolución P.D. del DIRECTOR GENERAL DE INDUSTRIA Y DE LA PYME de 25-10-2012

16. Se adjunta la lista de apartados que constituyen el expediente de homologación depositado en el servicio administrativo que ha concedido la homologación y que pueden ser obtenidos a petición. / *The list of documents deposited with the Administrative Service which has granted approval is annexed to this communication and may be obtained on request*.
 - Informe del ensayo / *Test report*
 - Documentación suministrada por el fabricante / *Documentation supplied by the manufacturer*

⁽¹⁾ Táchese lo que no proceda / *Strike out what does not apply*



MINISTERIO
DE ECONOMÍA, INDUSTRIA
Y COMPETITIVIDAD

DIRECCIÓN GENERAL DE INDUSTRIA Y
DE LA PEQUEÑA Y MEDIANA EMPRESA

SUBDIRECCIÓN GENERAL DE
CALIDAD Y SEGURIDAD INDUSTRIAL



IA-E9-02.16672

Página / Page 1/2

COMUNICACIÓN / *COMMUNICATION*:

Concerniente a ⁽¹⁾: LA CONCESIÓN DE HOMOLOGACIÓN
LA EXTENSIÓN DE HOMOLOGACIÓN
LA DENEGACIÓN DE HOMOLOGACIÓN
LA RETIRADA DE HOMOLOGACIÓN
EL CESE DEFINITIVO DE PRODUCCIÓN

Concerning ⁽¹⁾: APPROVAL GRANTED
APPROVAL EXTENDED
APPROVAL REFUSED
APPROVAL WITHDRAWN
PRODUCTION DEFINITELY DISCONTINUED

de un tipo de dispositivo catadióptrico en aplicación del Reglamento N°3.
of a type of retro reflecting device pursuant to Regulation No.3.

N° de homologación / *Approval No.*: IA-E9-02.16672

Extensión N° / *Extension No.*: ---

1. Marca de fábrica o comercial del dispositivo / *Trade name or mark of the device*: HORPOL
2. Designación del tipo de dispositivo dado por el fabricante / *Manufacturer's name for the type of device*: HOR 87
3. Nombre y dirección del fabricante / *Manufacturer's name and address*:
HORPOL J.I.A.T. HORECZY SPÓLKA JAWNA
LIPNIKI, UL. LIPOWA 3,
86-005 BIALE BLOTA
BIALE BLOTA (POLONIA)
4. En su caso, nombre y dirección del representante del fabricante / *If applicable, name and address of manufacturer's representative*: ---
5. Dispositivo presentado a homologación el / *Submitted for approval on*: 24/10/2017
6. Servicio técnico encargado de los ensayos de homologación / *Technical service responsible for conducting approval test*: IDIADA
7. Fecha del informe emitido por dicho servicio / *Date of report issued by that service*: 26/10/2017
8. Número del informe emitido por dicho servicio / *Number of report issued by that service*: PC17100451

⁽¹⁾ Táchese lo que no proceda / *Strike out what does not apply*



9. Breve descripción / *Concise description:*

- Aislado / forma parte de un conjunto de dispositivos ⁽¹⁾ / ~~In isolation~~ / *part of an assembly of devices* ⁽¹⁾
- Color de la luz emitida: ~~blanco~~/ rojo / ~~amarillo~~-~~auto~~ ⁽¹⁾ / *Colour of light emitted: white* / *red* / *amber* ⁽¹⁾
- Montaje como parte integrante de una luz integrada en la carrocería de un vehículo / *Installation as an integral part of a lamp which integrated into the body of a vehicle: si* / *yes* - no / *no* ⁽¹⁾
- Condiciones geométricas de instalación y variaciones relacionadas, en su caso / *Geometrical conditions of installation and relating variations, if any: ---*
- Solamente para instalación limitada en altura igual o inferior a 750 mm por encima del suelo / *Only for limited mounting height of equal to or less than 750 mm above the ground: si* / *yes* - no / *no* ⁽¹⁾

10. Posición de la marca de homologación / *Position of the approval mark:* Ver documentación suministrada por el fabricante / *See documentation supplied by the manufacturer.*

11. Motivos de la extensión (en su caso) / *Reason(s) of extension (if applicable): ---*

12. Se concede/~~deniega~~/~~extiende~~/~~retira~~ la homologación ⁽¹⁾ / *Approval granted*/~~*refused*~~/~~*extended*~~/~~*withdrawn*~~ ⁽¹⁾

13. Lugar / *Place:* Madrid

14. Fecha / *Date:* Ver firma electrónica / *See electronic signature*

15. Firma / *Signature:*

EL SUBDIRECTOR GENERAL DE CALIDAD Y SEGURIDAD INDUSTRIAL
Resolución P.D. del DIRECTOR GENERAL DE INDUSTRIA Y DE LA PYME de 25-10-2012

16. Se adjunta la lista de apartados que constituyen el expediente de homologación depositado en el servicio administrativo que ha concedido la homologación y que pueden ser obtenidos a petición. / *The list of documents deposited with the Administrative Service which has granted approval is annexed to this communication and may be obtained on request.*

- Informe del ensayo / *Test report*
- Documentación suministrada por el fabricante / *Documentation supplied by the manufacturer*

⁽¹⁾ Táchese lo que no proceda / *Strike out what does not apply*



MINISTERIO
DE ECONOMÍA, INDUSTRIA
Y COMPETITIVIDAD

DIRECCIÓN GENERAL DE INDUSTRIA Y
DE LA PEQUEÑA Y MEDIANA EMPRESA

SUBDIRECCIÓN GENERAL DE
CALIDAD Y SEGURIDAD INDUSTRIAL



L-E9-00.16672

Página / Page 1/2

COMUNICACIÓN / *COMMUNICATION*:

Concerniente a ⁽¹⁾: LA CONCESIÓN DE HOMOLOGACIÓN
~~LA EXTENSIÓN DE HOMOLOGACIÓN~~
~~LA DENEGACIÓN DE HOMOLOGACIÓN~~
~~LA RETIRADA DE HOMOLOGACIÓN~~
~~EL CESE DEFINITIVO DE PRODUCCIÓN~~

Concerning ⁽¹⁾: *APPROVAL GRANTED*
APPROVAL EXTENDED
APPROVAL REFUSED
APPROVAL WITHDRAWN
PRODUCTION DEFINITELY DISCONTINUED

de un tipo de dispositivo de alumbrado de placa de matrícula trasera de los vehículos a motor (excepto las motocicletas) y sus remolques en aplicación del Reglamento N° 4.
of a type of device for the illumination of rear registration plates of motor vehicles (except for motorcycles) and their trailers pursuant to Regulation No. 4.

N° de homologación / *Approval No.*: L-E9-00.16672

Extensión N° / *Extension No.*: ---

1. Marca de fábrica o comercial del dispositivo / *Trade name or mark of the device*: HORPOL
2. Designación del tipo de dispositivo dado por el fabricante / *Manufacturer's name for the type of device*: HOR 87
3. Nombre y dirección del fabricante / *Manufacturer's name and address*:
HORPOL J.I.A.T. HORECZY SPÓLKA JAWNA
LIPNIKI, UL. LIPOWA 3,
86-005 BIALE BLOTA
BIALE BLOTA (POLONIA)
4. En su caso, nombre y dirección del representante del fabricante / *If applicable, name and address of manufacturer's representative*: ---
5. Dispositivo presentado a homologación el / *Submitted for approval on*: 24/10/2017
6. Servicio técnico encargado de los ensayos de homologación / *Technical service responsible for conducting approval test*: IDIADA
7. Fecha del informe emitido por dicho servicio / *Date of report issued by that service*: 26/10/2017
8. Número del informe emitido por dicho servicio / *Number of report issued by that service*: PC17100450

⁽¹⁾ Táchese lo que no proceda / *Strike out what does not apply*



L-E9-00.16672

Página / Page 2/2

9. Breve descripción / *Concise description:*

- Dispositivo destinado a la iluminación / *Device for illuminating:*
Categoría / *Category* 1a / 1b / ~~1e / 2a / 2b~~ ⁽¹⁾
- Número y categoría(s) de la(s) fuente(s) luminosa(s) / *Number and category(ies) of light source(s):*
4 x LEDs
- Módulo de fuente de luz / *Light source module:* ~~si~~ / *yes* - no / *no* ⁽¹⁾
- Código de identificación específico del módulo de fuente de luz / *Light source module specific identification code:* ---
- Condiciones geométricas de instalación (posiciones e inclinaciones del dispositivo en relación al espacio ocupado por la placa de matrícula y/o diferentes inclinaciones de este espacio) / *Geometrical conditions of installation (position(s) and inclination(s) of the device in relation to the space to be occupied by the registration plate and/or different inclinations of this space):* Ver documentación suministrada por el fabricante (Combinación A/B) / *See documentation supplied by the manufacturer (Combination A/B).*

10. Posición de la marca de homologación / *Position of the approval mark:* Ver documentación suministrada por el fabricante / *See documentation supplied by the manufacturer.*

11. Motivos de la extensión (en su caso) / *Reason(s) of extension (if applicable):* ---

12. Se concede/~~deniega~~/~~extiende~~/~~retira~~ la homologación ⁽¹⁾ / *Approval granted/~~refused~~/~~extended~~/~~withdrawn~~* ⁽¹⁾

13. Lugar / *Place:* Madrid

14. Fecha / *Date:* Ver firma electrónica / *See electronic signature*

15. Firma / *Signature:*

EL SUBDIRECTOR GENERAL DE CALIDAD Y SEGURIDAD INDUSTRIAL
Resolución P.D. del DIRECTOR GENERAL DE INDUSTRIA Y DE LA PYME de 25-10-2012

16. Se adjunta la lista de apartados que constituyen el expediente de homologación depositado en el servicio administrativo que ha concedido la homologación y que pueden ser obtenidos a petición. / *The list of documents deposited with the Administrative Service which has granted approval is annexed to this communication and may be obtained on request.*

- Informe del ensayo / *Test report*
- Documentación suministrada por el fabricante / *Documentation supplied by the manufacturer*

⁽¹⁾ Táchese lo que no proceda / *Strike out what does not apply*



MINISTERIO
DE ECONOMÍA, INDUSTRIA
Y COMPETITIVIDAD

DIRECCIÓN GENERAL DE INDUSTRIA Y
DE LA PEQUEÑA Y MEDIANA EMPRESA
SUBDIRECCIÓN GENERAL DE
CALIDAD Y SEGURIDAD INDUSTRIAL



R1-E9-02.16672

Página / Page 1/3

COMUNICACIÓN / *COMMUNICATION*:

Concerniente a ⁽¹⁾: LA CONCESIÓN DE HOMOLOGACIÓN
~~LA EXTENSIÓN DE HOMOLOGACIÓN~~
~~LA DENEGACIÓN DE HOMOLOGACIÓN~~
~~LA RETIRADA DE HOMOLOGACIÓN~~
~~EL CESE DEFINITIVO DE PRODUCCIÓN~~

Concerning ⁽¹⁾: *APPROVAL GRANTED*
APPROVAL EXTENDED
APPROVAL REFUSED
APPROVAL WITHDRAWN
PRODUCTION DEFINITELY DISCONTINUED

de un tipo de dispositivo en aplicación del Reglamento N° 7.
of a type of device pursuant to Regulation No. 7.

N° de homologación / *Approval No.*: R1-E9-02.16672

Extensión N° / *Extension No.*: ---

1. Marca de fábrica o comercial del dispositivo / *Trade name or mark of the device*: HORPOL
2. Designación del tipo de dispositivo dado por el fabricante / *Manufacturer's name for the type of device*: HOR 87
3. Nombre y dirección del fabricante / *Manufacturer's name and address*:
HORPOL J.I.A.T. HORECZY SPÓLKA JAWNA
LIPNIKI, UL. LIPOWA 3,
86-005 BIALE BLOTA
BIALE BLOTA (POLONIA)
4. En su caso, nombre y dirección del representante del fabricante / *If applicable, name and address of manufacturer's representative*: ---
5. Dispositivo presentado a homologación el / *Submitted for approval on*: 24/10/2017
6. Servicio técnico encargado de los ensayos de homologación / *Technical service responsible for conducting approval test*: IDIADA
7. Fecha del informe emitido por dicho servicio / *Date of report issued by that service*: 26/10/2017
8. Número del informe emitido por dicho servicio / *Number of report issued by that service*: PC17100445

⁽¹⁾ Táchese lo que no proceda / *Strike out what does not apply*



R1-E9-02.16672

Página / Page 2/3

9. Breve descripción / *Concise description:*

9.1. - Por categoría de luz / *By category of lamp:*

- Para la instalación en el exterior ~~o en el interior~~ o ambos ⁽¹⁾ / *For mounting either outside or inside or both* ⁽¹⁾
- Color de la luz emitida: rojo / ~~blanca~~ ⁽¹⁾ / *Colour of the light emitted: red / white* ⁽¹⁾
- Número, categoría(s) y tipo de la(s) fuente(s) luminosa(s) / *Number, category and kind of light source(s):* 28xLEDs
- Voltaje y potencia / *Voltage and wattage:* 12/24V 2.5/5.2W
- Código de identificación específico del módulo de fuente de luz / *Light source module specific identification code:* ---
- Solamente para instalación limitada en altura igual o inferior a 750 mm por encima del suelo / *Only for limited mounting height of equal to or less than 750 mm above the ground:* ~~si/yes~~ - no / no ⁽¹⁾
- Condiciones geométricas de instalación y variaciones relacionadas, en su caso / *Geometrical conditions of installation and relating variations, if any:* ---
- Aplicación de una guía de control electrónica/control de intensidad variable de la fuente luminosa / *Application of an electronic light source control gear/variable intensity control:* ---
 - a) formando parte de la luz / *being part of the lamp:* ~~si/yes~~ - no / no ⁽¹⁾
 - b) no formando parte de la luz / *being not part of the lamp:* ~~si/yes~~ - no / no ⁽¹⁾
- Tensión(es) de entrada suministrada(s) por la guía de control electrónica/control de intensidad variable de la(s) fuente(s) luminosa(s) / *Input voltage(s) supplied by an electronic light source control gear/variable intensity control:* ---
- Fabricante de la guía de control electrónica/control de intensidad variable de la(s) fuente(s) luminosa(s) y número de identificación (cuando la guía de control de la fuente luminosa forma parte de la luz pero no está incluida en el cuerpo de la luz) / *Electronic light source control gear/variable intensity control manufacturer and identification number (when the light source control gear is part of the lamp but is not included into the lamp body):* ---
- Intensidad luminosa variable / *Variable luminous intensity:* ~~si/yes~~ - no / no ⁽¹⁾
- La luz de posición delantera / luz de posición trasera / ~~luz de pare~~ / ~~luz de galibo~~ ⁽¹⁾ es sólo para uso en un vehículo equipado con un testigo que indique el fallo / *The ~~front position lamp~~ / rear position lamp / ~~stop lamp~~ / ~~end outline marker lamp~~* ⁽¹⁾ is only for use on a vehicle fitted with a tell-tale indicating failure: ~~si/yes~~ - no / no ⁽¹⁾

⁽¹⁾ Táchese lo que no proceda / *Strike out what does not apply*



- 9.2. - Función(es) producida por una lámpara interdependiente que forma parte de un sistema de lámparas interdependientes / *Function(s) produced by an interdependent lamp forming part of an interdependent lamp system:*

Luz de posición delantera / <i>Front position lamp:</i>	si / yes - no / no ⁽¹⁾
R1 Luz de posición trasera / <i>R1 Rear position lamp:</i>	si / yes - no / no ⁽¹⁾
R2 Luz de posición trasera / <i>R2 Rear position lamp:</i>	si / yes - no / no ⁽¹⁾
S1 Luz de pare / <i>S1 Stop lamp:</i>	si / yes - no / no ⁽¹⁾
S2 Luz de pare / <i>S2 Stop lamp:</i>	si / yes - no / no ⁽¹⁾
S3 Luz de pare / <i>S3 Stop lamp:</i>	si / yes - no / no ⁽¹⁾
S4 Luz de pare / <i>S4 Stop lamp:</i>	si / yes - no / no ⁽¹⁾
Luz de gálibo / <i>End-outline marker lamp:</i>	si / yes - no / no ⁽¹⁾

10. Posición de la marca de homologación / *Position of the approval mark:* Ver documentación suministrada por el fabricante / *See documentation supplied by the manufacturer.*
11. Motivos de la extensión (en su caso) / *Reason(s) of extension (if applicable):* ---
12. Se concede/~~deniega~~/~~extiende~~/~~retira~~ la homologación ⁽¹⁾ / *Approval granted/~~refused~~/~~extended~~/~~withdrawn~~* ⁽¹⁾
13. Lugar / *Place:* Madrid
14. Fecha / *Date:* Ver firma electrónica / *See electronic signature*
15. Firma / *Signature:*

EL SUBDIRECTOR GENERAL DE CALIDAD Y SEGURIDAD INDUSTRIAL
Resolución P.D. del DIRECTOR GENERAL DE INDUSTRIA Y DE LA PYME de 25-10-2012

16. Se adjunta la lista de apartados que constituyen el expediente de homologación depositado en el servicio administrativo que ha concedido la homologación y que pueden ser obtenidos a petición. / *The list of documents deposited with the Administrative Service which has granted approval is annexed to this communication and may be obtained on request.*
- Informe del ensayo / *Test report*
 - Documentación suministrada por el fabricante / *Documentation supplied by the manufacturer*

⁽¹⁾ Táchese lo que no proceda / *Strike out what does not apply*

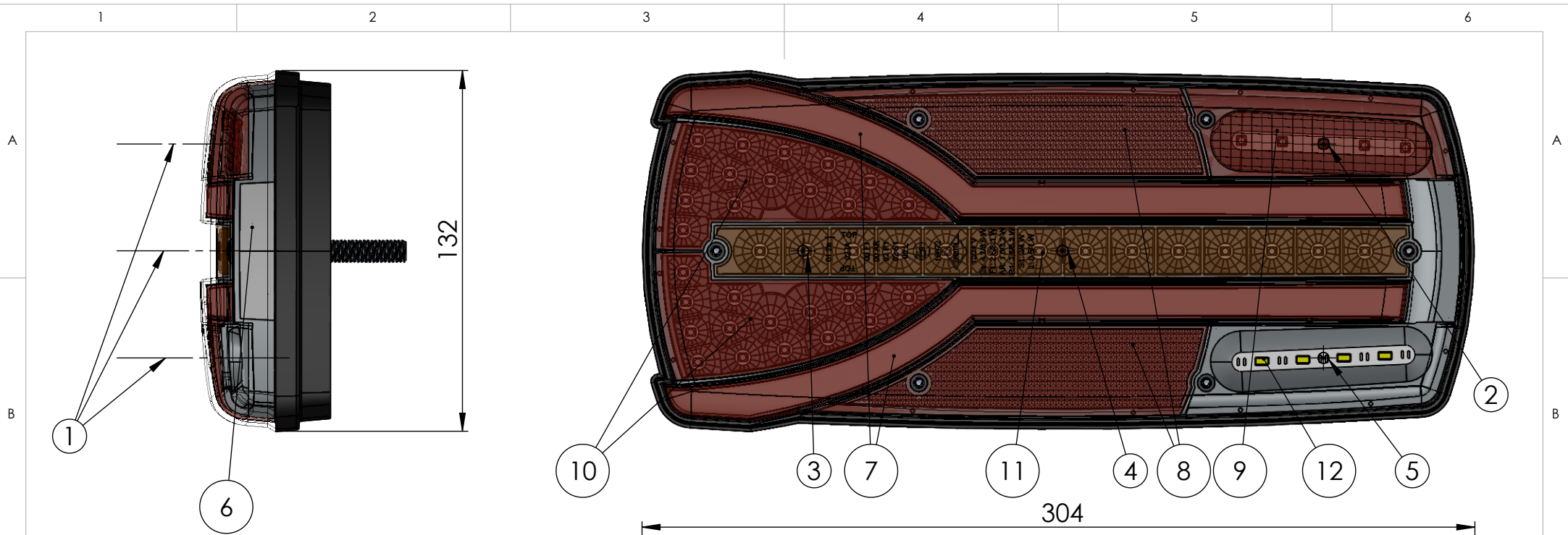

- 1 - Axes of the reference [osie odniesienia]
- 2 - Center of the reference - fog light [środek odniesienia - światło przeciwmgielne]
- 3 - Center of the reference - stop light [środek odniesienia - światło hamowania]
- 4 - Center of the reference - position light, direction indicator light [środek odniesienia - światło pozycyjne, światło kierunku jazdy]
- 5 - Center of the reference - reversing light [środek odniesienia - światło cofania]
- 6 - Rear registration plate lamp [oświetlenie tablicy rejestracyjnej]
- 7 - Rear position lamp [tylne światło pozycyjne]
- 8 - Retroreflecting device [urządzenie odblaskowe]
- 9 - Rear fog lamp [tylne światło przeciwmgielne]
- 10 - Stop lamp [światło hamowania]
- 11 - Rear direction indicator lamp [tylne światło kierunku jazdy]
- 12 - Reversing lamp [światło cofania]

LEFT LAMP
 RIGHT LAMP IS AN MIRROR IMAGE OF THE LEFT LAMP
 [LEWA LAMPA
 PRAWA LAMPA JEST ODBICIEM LUSTRZANYM LEWEJ LAMPY]

REAR COMBINED LAMP TYPE HOR 87
 LAMPA ZESPOLONA TYLNA TYPU HOR 87

HORPOL Spółka Jawna J.I.A.T. Horeczy
 Lipniki, ul. Lipowa 3, 86-005 Białe Błota

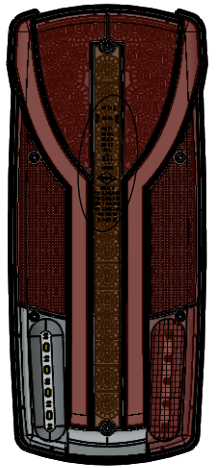

A

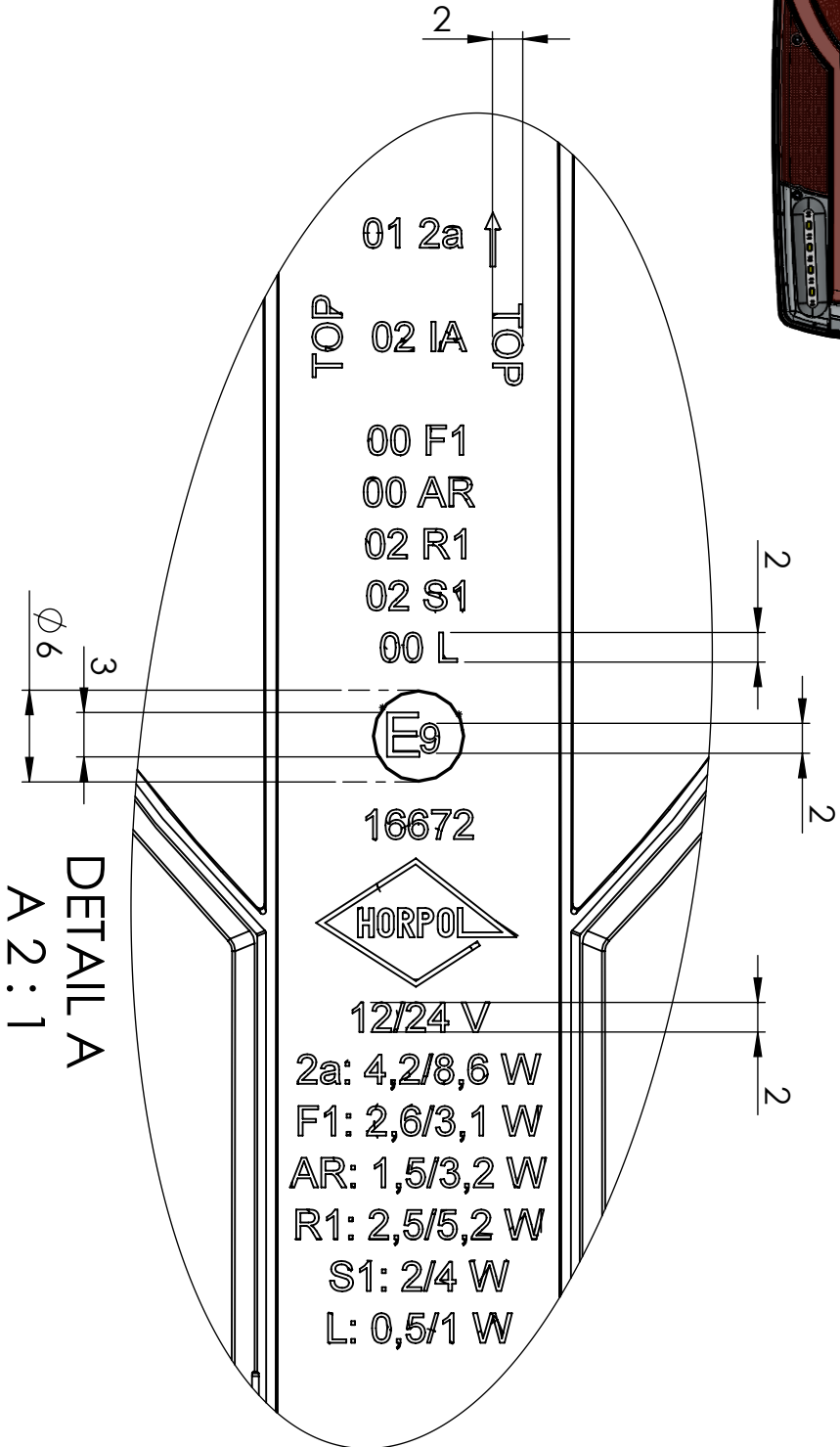

REAR COMBINED LAMP TYPE HOR 87
LAMPA ZESPOLONA TYLNA TYPU HOR 87

HORPOL Spółka Jawna J.I.A.T. Horeczy
Lipniki, ul. Lipowa 3, 86-005 Białe Błota

Drawn by: Dominik Bek

Scale 1:5

Date: 2017-04-13

Sheet: 2/6

GEOMETRICAL POSITION ON THE VEHICLE
[POZYCJA GEOMETRYCZNA NA POJEŹDZIE]

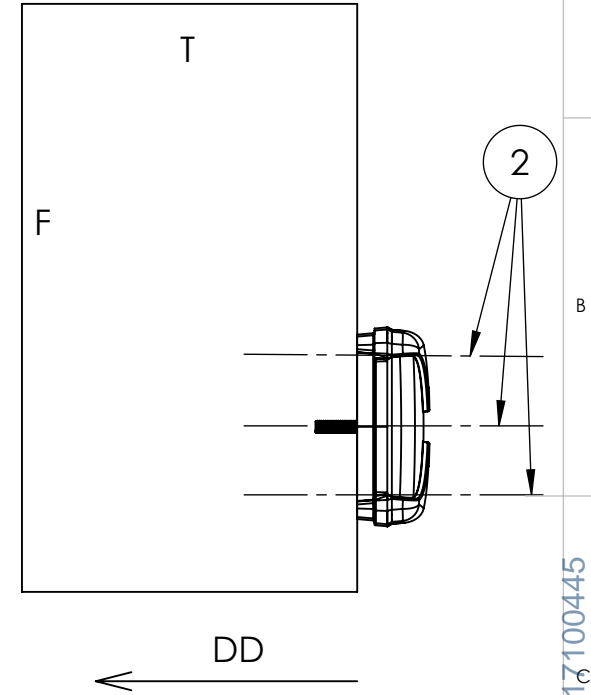
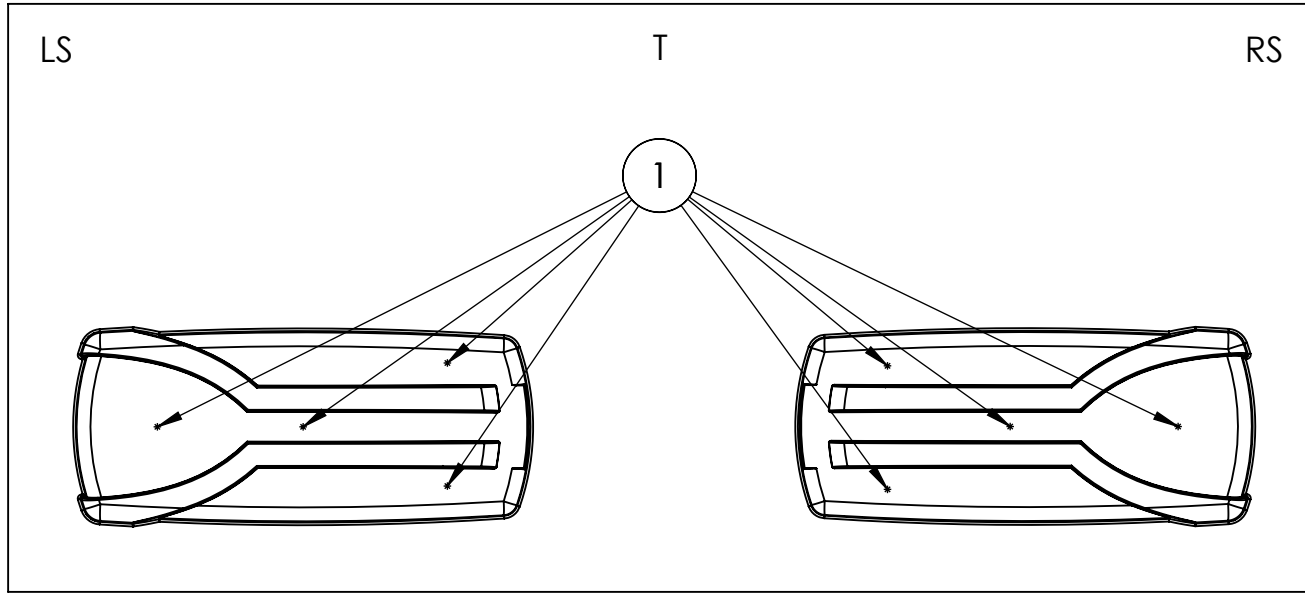

- 1 - Centres of the reference [środki odniesienia]
- 2 - Axes of the reference [osie odniesienia]
- T - Top of the vehicle [górną pojazdu]
- F - Front of the vehicle [przód pojazdu]
- RS - Right side of the vehicle [prawa strona pojazdu]
- LS - Left side of the vehicle [lewa strona pojazdu]
- DD - Driving direction [kierunek jazdy]

REAR COMBINED LAMP TYPE HOR 87
LAMPÄ ZESPOLONA TYLNA TYPU HOR 87

HORPOL Spółka Jawna J.I.A.T. Horeczy
Lipniki, ul. Lipowa 3, 86-005 Białe Błota

1 2 3 4 5 6

A

A

GEOMETRICAL POSITION ON THE VEHICLE
[POZYCJA GEOMETRYCZNA NA POJEZDZIE]

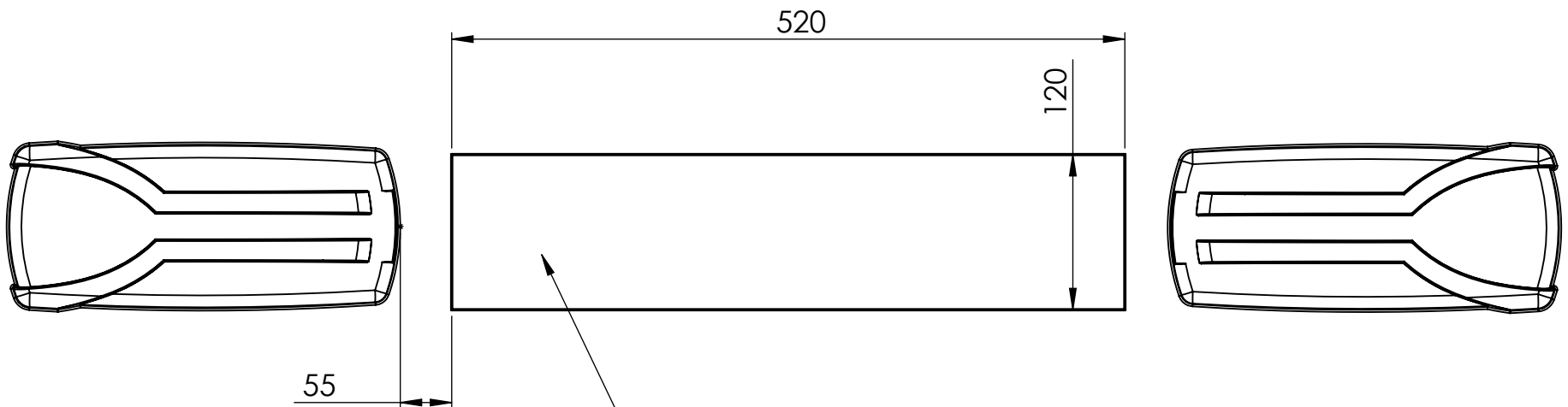

B

B

REAR REGISTRATION PLATE
[TYLNA TABLICA REJESTRACYJNA]

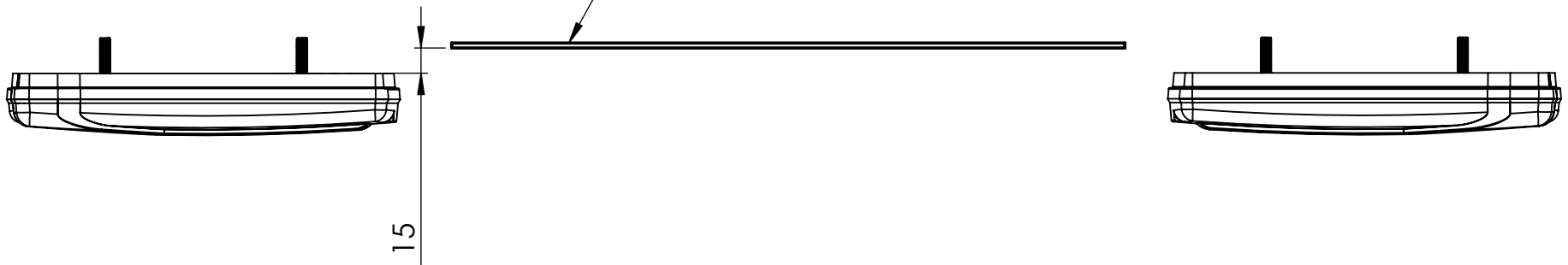

C

C

D

D

1 2 3 4 5 6

REAR COMBINED LAMP TYPE HOR 87
LAMPA ZESPOLONA TYLNA TYPU HOR 87

HORPOL Spółka Jawna J.I.A.T. Horeczy
Lipniki, ul. Lipowa 3, 86-005 Białe Błota

1 2 3 4 5 6

A
B
C
D

GEOMETRICAL POSITION ON THE VEHICLE
[POZYCJA GEOMETRYCZNA NA POJEZDZIE]

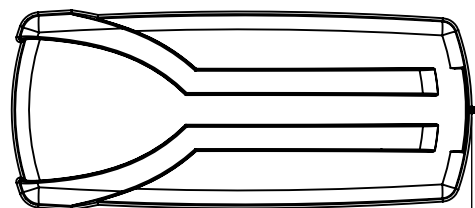

55

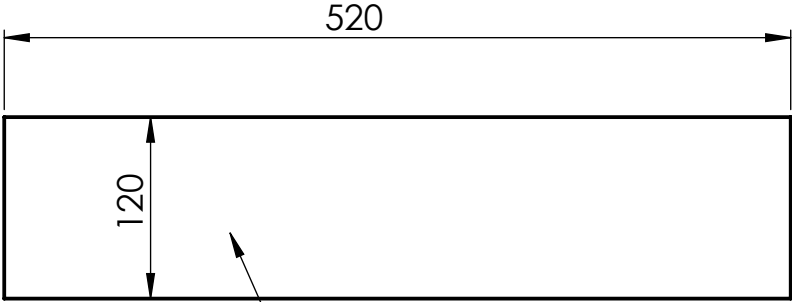

26 - 40

REAR REGISTRATION PLATE
[TYLNA TABLICA REJESTRACYJNA]



15

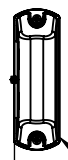

HOR 63

15

REAR COMBINED LAMP TYPE HOR 87
LAMPA ZESPOLONA TYLNA TYPU HOR 87

HORPOL Spółka Jawna J.I.A.T. Horeczy
Lipniki, ul. Lipowa 3, 86-005 Białe Błota

GEOMETRICAL POSITION ON THE VEHICLE
[POZYCJA GEOMETRYCZNA NA POJEŹDZIE]

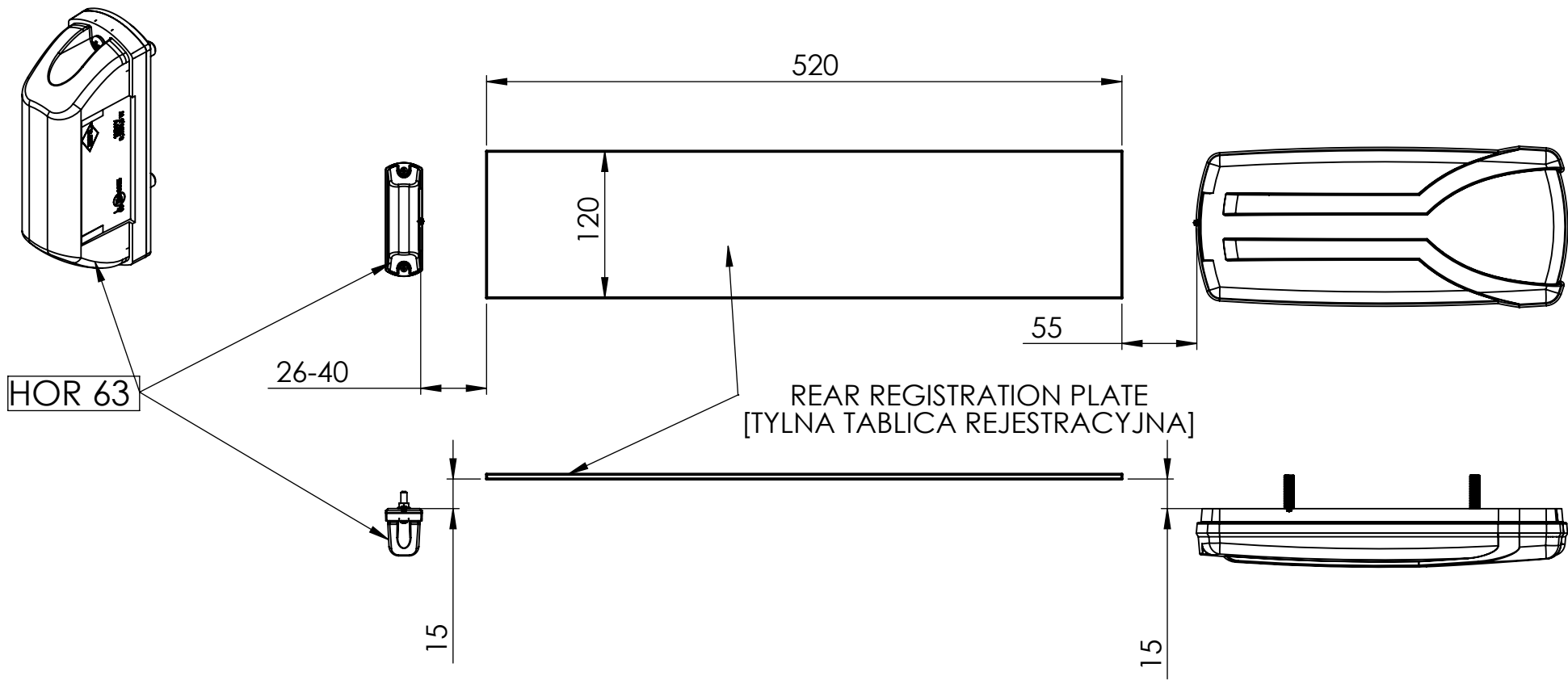

REAR COMBINED LAMP TYPE HOR 87
LAMPA ZESPOLONA TYLNA TYPU HOR 87

HORPOL Spółka Jawna J.I.A.T. Horeczy
Lipniki, ul. Lipowa 3, 86-005 Białe Błota